

全自動整線 解決方案

Nesting

Automation Solution



高效能智慧加工中心

針對板類加工量身打造

為了提供高精度且高產能 CNC 機械設備，讓產品可應用於多種木質物件及其他非金屬之加工，包含複合式夾層材料、MDF、美耐板等其他非金屬類板材。機器採用工業級高精度零組件，使用恩德自行發展的人性化操作介面，配合各式 CAD、CAM 應用軟體，以提高機器生產效能。

Genesis EVO S79 FL



Genesis EVO S79 FL



* 在此型錄上的機械設備與部份功能非標準配備，相關資訊請洽各區分公司業務員。

* 型錄上機械為展示機型，外觀樣式及機械配備與實際機械規格有所差異，請以實際販售之機型及規格配備表為準。

高效率加工主軸

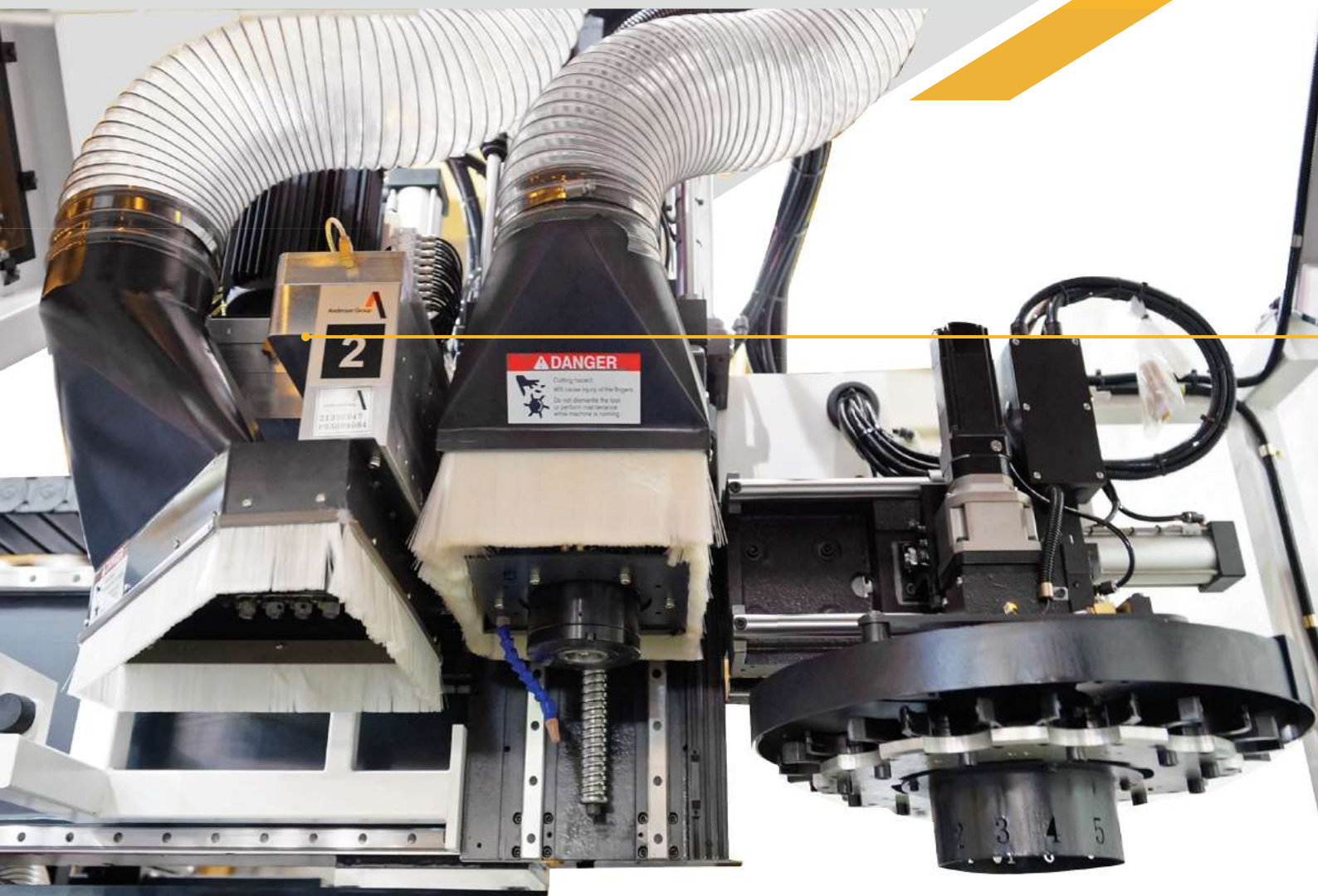

* 在此型錄上的機械設備與部份功能非標準配備，相關資訊請洽各區分公司業務員。

* 型錄上機械為展示機型，外觀樣式及機械配備與實際機械規格有所差異，請以實際販售之機型及規格配備表為準。



主軸吸塵罩

- 專利吸塵系統，提供良好的集塵效益
- 不需額外使用集塵刀把（龍捲風刀把），增加主軸運轉的負載，造成主軸壽命的縮減。

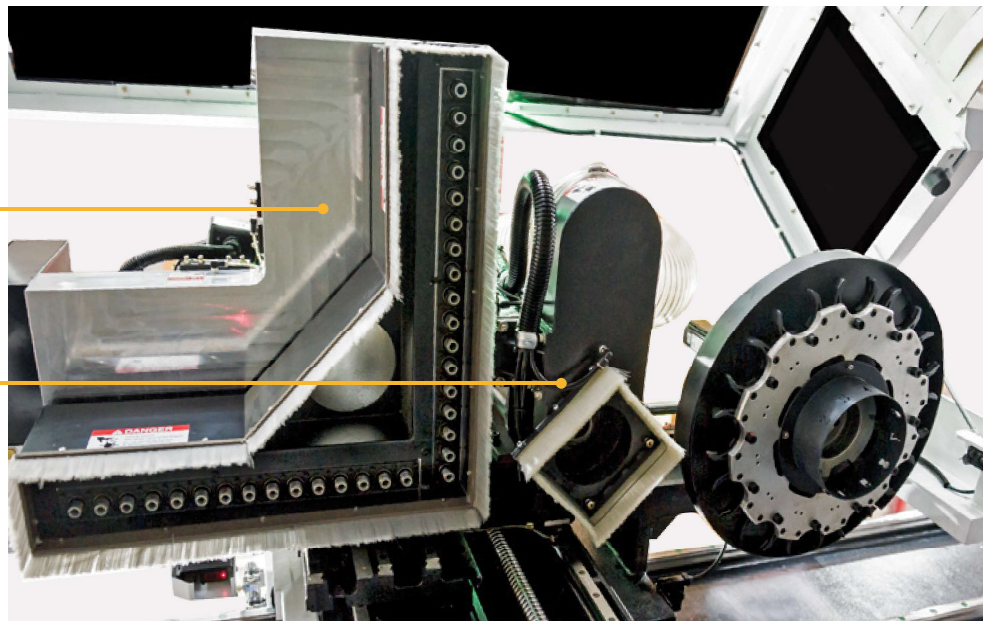

加工主軸

搭載 12 把伺服系統刀盤式換刀機構及 L 型排鑽組，配合多重加工需求。

HSK 水冷主軸

恩德自製 HSK-63F /20HP 水冷式加工主軸，最高轉速可達 22000RPM，可輕易的對任何非金屬板材作高速水冷主軸的溫差小、穩定度高，可長時間加工維持高精度，減少更換 MDF 底板的次數，增加工作效益。



智慧化加工功能

檯面分區

智能分區，使小尺寸材料可直接加工，不需重新調整變更分區工作。
搭配電子式真空切換閥，更有效的發揮功能性。

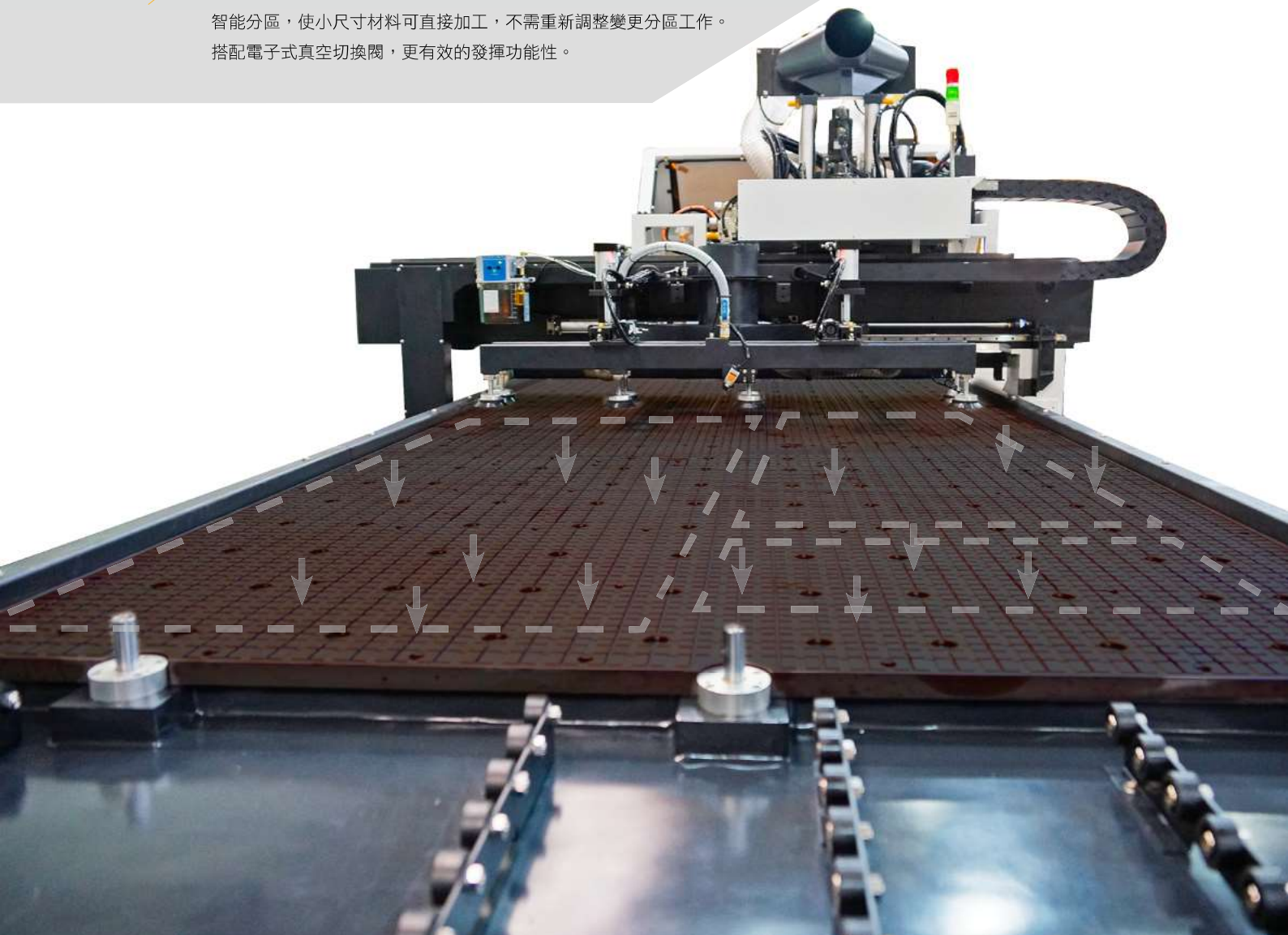



高精度傳動機構

X 及 Y 軸以齒排驅動，Z 軸則是以滾珠螺桿驅動。三軸皆搭配伺服馬達，提供機械最快的加減速功能以及最良好的精度。

鋼性的機體設計提供了最長的使用壽命及最高的負載能力，並且有效抑制加工時的震動。



側邊基準擋板

改善點式靠齊的缺點；整面式的靠齊讓自動定位的功能更佳穩定。



自動刀長量測

精準的測量刀具參數且自動將數值記錄到系統中

整線加工配置

為何要自動化整線加工？

- 日益增多的定制家具市場，需要快速且精準的加工方式
- 高效率自動化加工以達到板材使用率最佳化，減少人工失誤
- 全自動化生產線以節省人力

下料輸送台

可增加下料延伸踩踏功能，讓長板材可根據使用者取料習慣，延伸輸送距離，方便下料搬移。

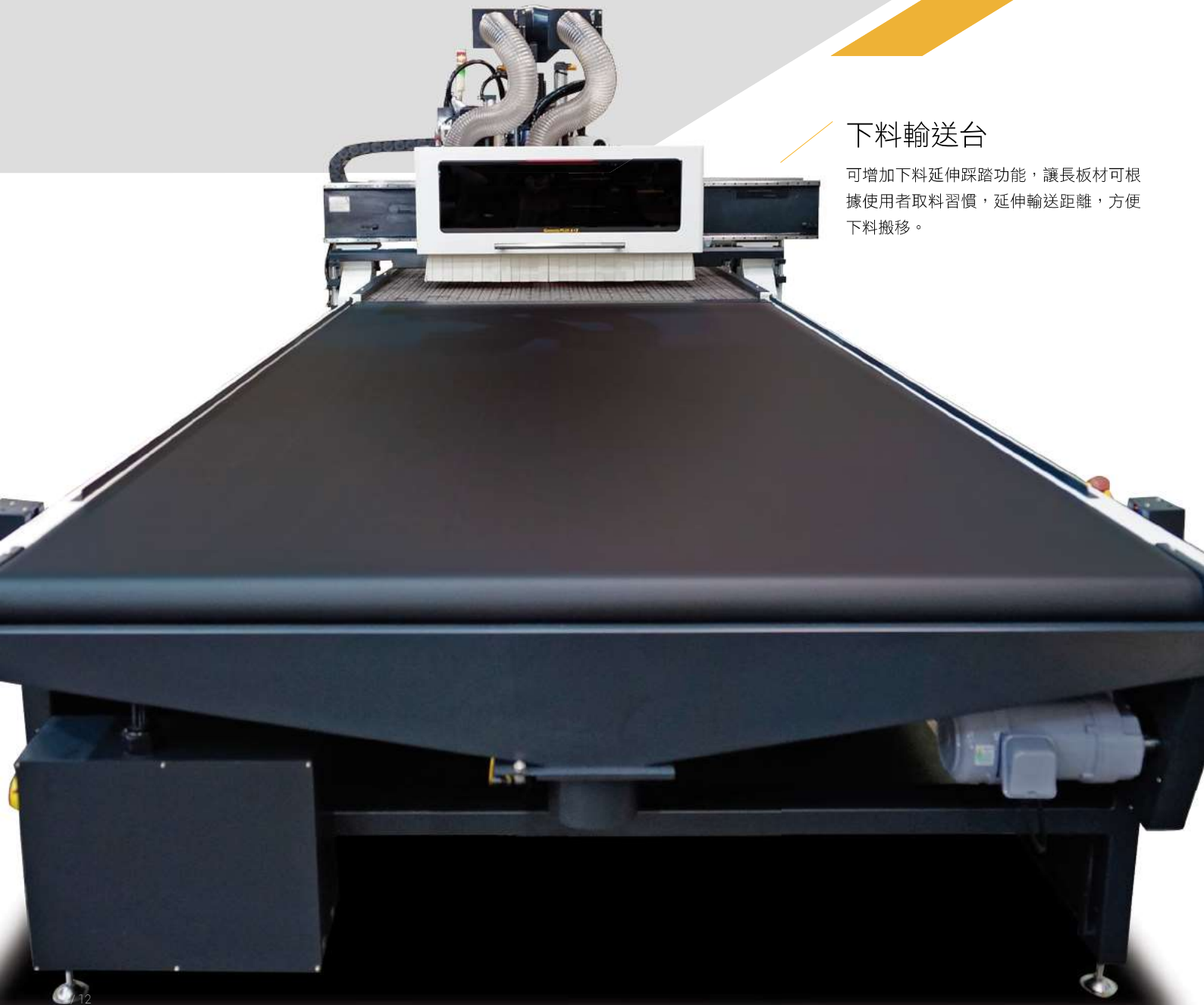

推料集塵裝置

多功能的裝置，可定位、下料與清理檯面。



自動上料裝置

吸盤上料系統，搭配滾輪式平台，能輕鬆將板材運送至開料機檯面並定位且不傷害材料表面。



自動貼標籤系統 & 油壓式上料台

獨立自動式貼標籤工作站，使開料加工與貼標籤能同時作業，節省待機時間。
油壓式上料台載重可達2噸，自動升降控制，提供自動上料穩定入料高度。



技術規格

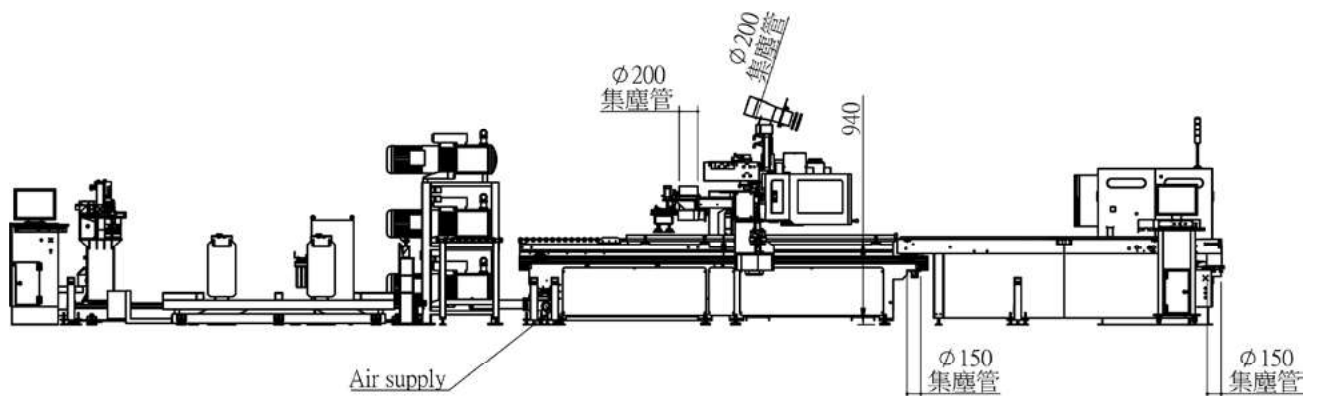
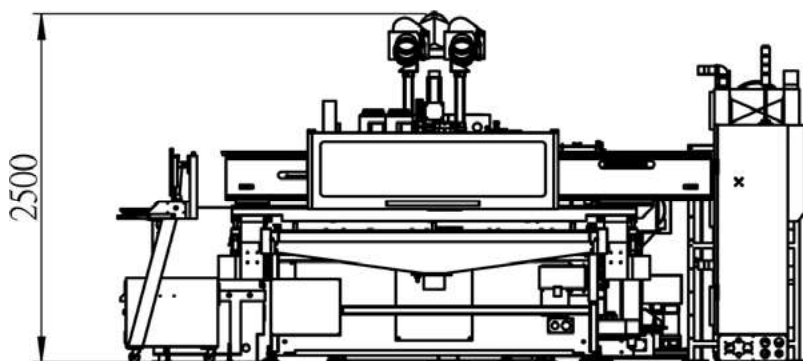

Genesis EVO S79 FL

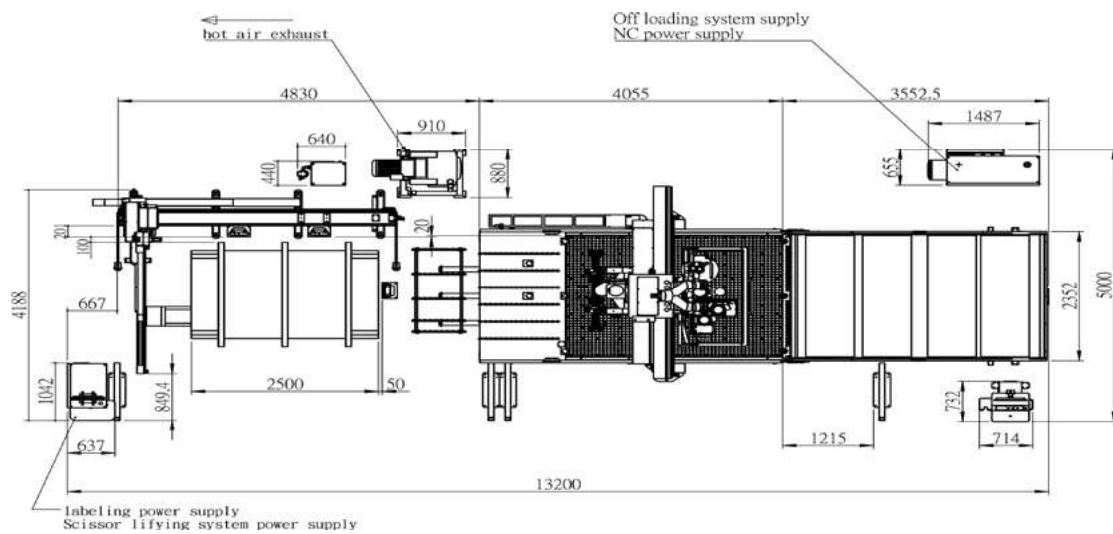

MODEL	Genesis EVO S79 FL	
STROKE	X AXIS	3,500mm
	Y AXIS	2,750mm
	Z AXIS	200mm
TABLE SIZE	2,900x2,100 mm	
VACCUM AREA	6	
MAX.FEED SPEED	X AXIS	90m/min
	Y AXIS	90m/min
	Z AXIS	90m/min
NO.1 ATC HEAD	SPEED	1,000-22,000rpm
	SPINDEL	HSK-63F
	POWER	15kw
	NO.2 MULTI-DRILL 15X17	DRILL ROTATION SPEED
DRILL-UNIT	DRILL ROTATION SPEED	
	SHANK OF DRILL	ø10mm
	POWER	2.2 Kw
TOOL	SHANK OF ROUTER BIT	MAX.ø25mm
	NUMBER OF TOOLS	12
POWER	55kw/160A/220V	
AIR PRESSURE	HOS:3/4"	6kg/cm ²
NC CONTROLER	SYNTEC	
DIMENSIONS	FLOOR AREA	5,000X13,200 mm
	HEIGHT	2,500 mm
	WEIGHT	8,200 kg

* 在此型錄上的機械設備與部份功能非標準配備，相關資訊請洽各區分公司業務員。

* 型錄上機械為展示機型，外觀樣式及機械配備與實際機械規格有所差異，請以實際販售之機型及規格配備表為準。

恩德科技股份有限公司

總公司

11155 台北市士林區中山北路六段88號5樓

T +886-2-2837 6866 F +886-2-2832 0866

後龍工廠

35651 苗栗縣後龍鎮中華路1498號

T +886-37-726876 F +886-37-727727

service@anderson.com.tw

