



3

HIGH PERFORMANCE MACHINING CENTERS

www.anderson.com.tw

CNC 精密加工中心

SELEXX

The next generation of CNC Processing Center

恩德鏤銑機被證明為高生產製造機器。它們被用於工業的各個方面，通過在世界各地，包括航太科技，木材加工，塑料和複合材料的加工。

由於結構堅固，高品質的元件，機器特性恩德 Selexx 系列提供當今市場上任何高效數控鏤銑機的最優惠的價格和質量比。

恩德 Selexx 鏤銑機械提供了一流的數控加工中心。Selexx 已經制定了專門為滿足在一個具有成本效益的投資，要求最大的技術質量和可靠性的數控加工中心的客戶端。

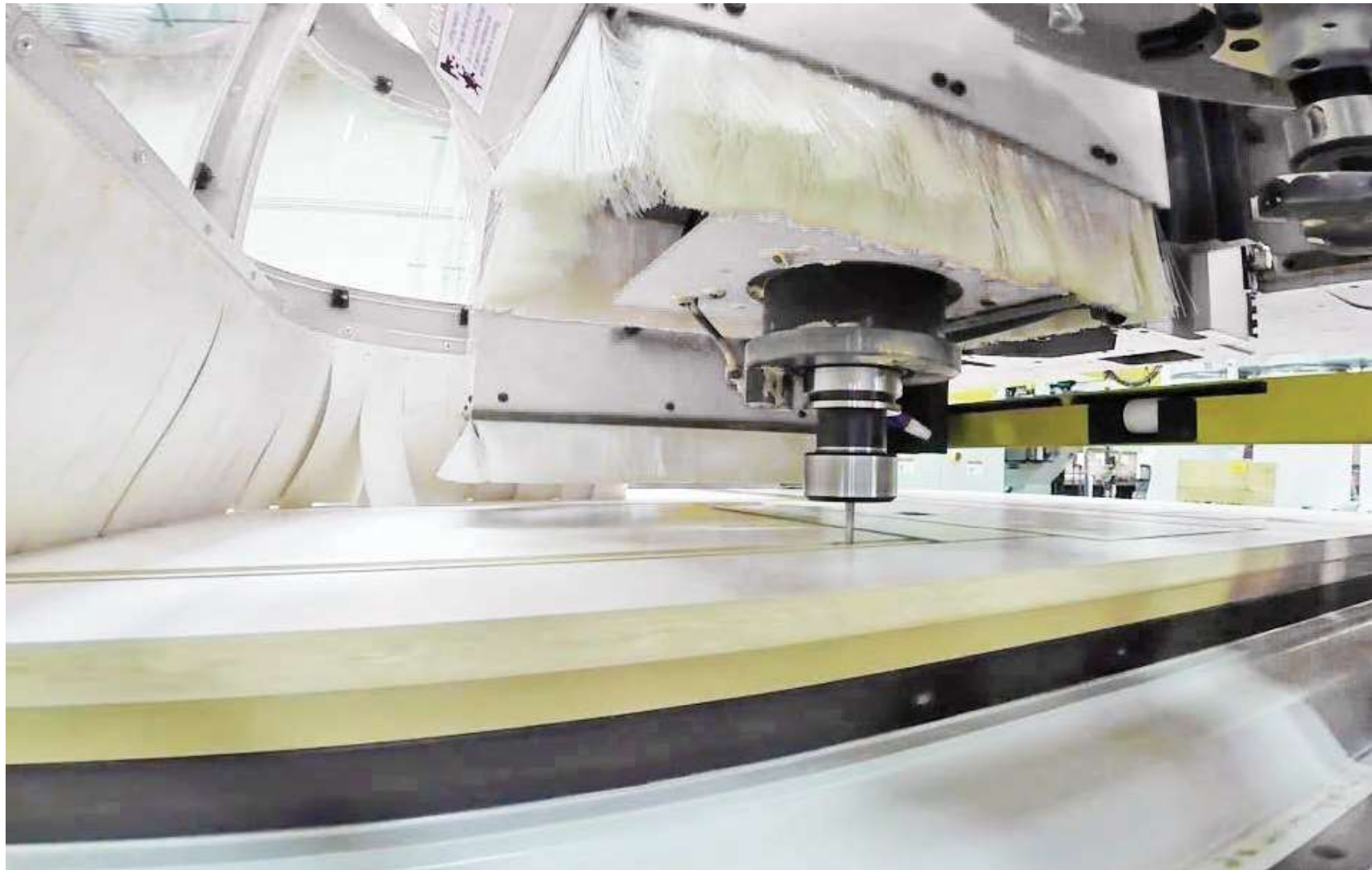

SELEXX

The next generation of CNC Processing Center

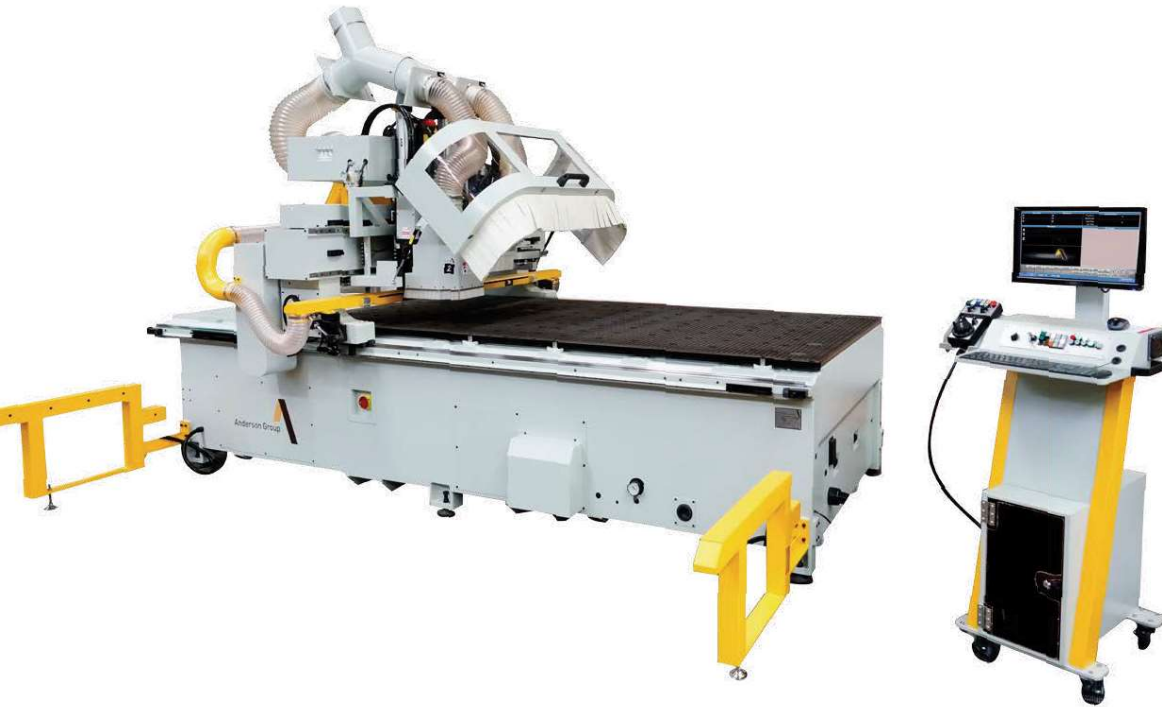

自動推料系統

選配的推料裝置可以增加 90% 的產能，在加工完成後可將大小尺寸不同的推往收料台，清空工作檯面，並可立即裝載下一片材料。

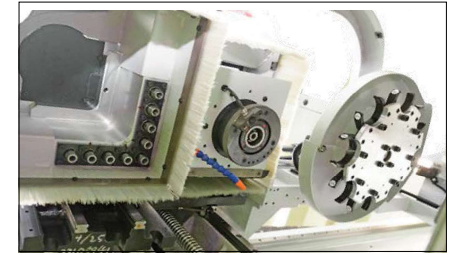

加工主軸

恩德重型高精度 HSK-10 馬力主軸搭配 8 把快速換刀機構可以輕易處理各式鏤銑、開料、開槽的應用，9 支獨立式的垂直排鑽組可以處理排孔式到各單孔的應用。獨立鉸片與水平鑽頭組為選配功能



手搖輪裝置

可幫助操作員更直觀的操作機械。

前台操作介面控制

工業電腦搭載 WINDOWS 控制前台可以更容易讓機械連網或上傳、下載資料程式，並可連接其他裝置。

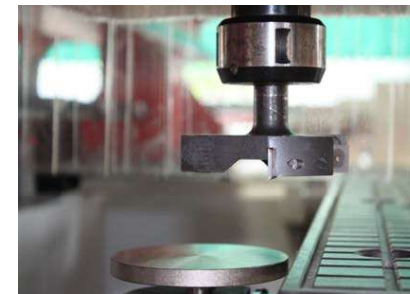

刀長量測裝置

刀具參數更精準的被量測並將數值自動補償與輸入至系統紀錄。



刀盤式換刀機構

8 把刀盤換刀機構可快速換刀，節省加工時間。



齒輪齒排驅動系統

在 X 軸上，每邊有獨立的伺服驅動器和零背隙特性。高精度滾珠螺桿傳動的 Y 和 Z 軸。

棋盤式高壓面板

真空棋盤格極面配置可允許多樣化模板、製具或吸盤，提供工件的吸著固定可能性。

SELEXX

整線 CNC 加工中心搭載自動上下料系統

SELEXX

技術規格

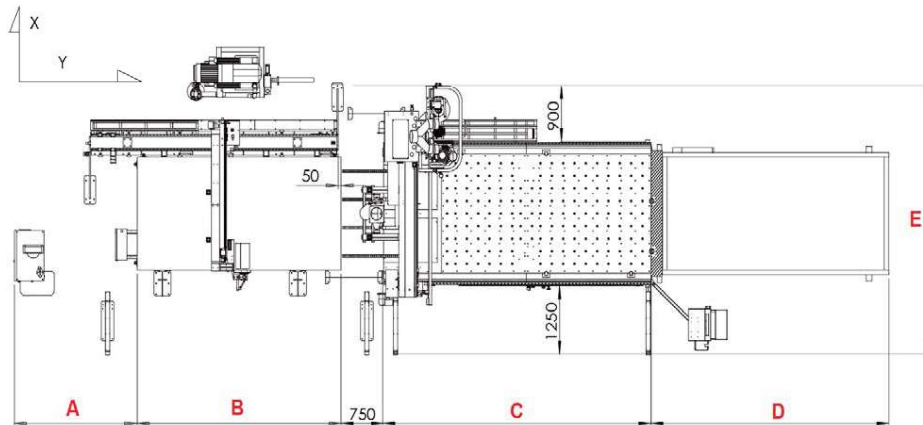

Working Area	A	B	C	D	E
SELEXX 3719 Full Line	2714	3600	4736	4200	4300
SELEXX 3722 Full Line	2714	3600	4736	4200	5200

Unit:mm

MODEL		SELEXX /2513	SELEXX /2519	SELEXX /3713	SELEXX /3719
STROKE	X AXIS	2630mm	2630mm	3900mm	3830mm
	Y AXIS	1720mm	2245mm	2300mm	2245mm
	Z AXIS	250mm			
TABLE SIZE		2500x1300mm	2500x1900mm	3700x1300mm	3700x1900mm
MAX.FEED SPEED	X AXIS	80m/min			
	Y AXIS	50m/min			
	Z AXIS	20m/min			
ROUTER SPINDLE	NO.1 SPINDLE	1			
	TOOL HOLDER SHANK	HSK-63F AIR COOLED			
	NUMBER OF TOOLS	8			
	SPEED	1,000-24,000rpm			
BORING BLOCK	NO2 BLOCK	4800 RPM			
	ATC HEAD	7.5 Kw x1			
MOTOR POWER	BORING	1.5 Kw x1			
	VACUUM PUMP 250 BM/HR	5.5 Kw x1			
AIR PRESSURE		6kg/cm ²			
TOOL	SHANK OF ROUTER BIT	MAX.ø25mm			
	SHANK OF DRILL	ø10mm			
NC CONTROLLER		ANDI-FANUC			
DIMENSIONS	FLOOR AREA	6000x4000mm	6000x4500mm	8000x4000mm	8000x4500mm
	HEIGHT	2450mm			
WEIGHT		3600kg	4500kg	4200kg	6500 kg
AIR CONSUMPTION		450 L/MIN			
DUST EXTRACTION CAPACITY FOR MAIN SPINDLE		2965 M ³ / HR			
TOTAL CONNECTED LOAD/RATES CURRENT		25 KW/47A			



恩德科技股份有限公司
Anderson Industrial Corp.

總公司

11155 台北市士林區中山北路六段88號5樓
T +886-2-2837 6866 F +886-2-2832 1866

後龍工廠

35651 苗栗縣後龍鎮中華路1498號
T +886-37-726876 F +886-37-727727

service@anderson.com.tw